

Allen-Bradley GuardShield 450L-E Safety Light Curtain

Flexibilidad mejorada y funciones avanzadas en una solución de seguridad rentable

Funcionalidades y ventajas

- Características y funciones extendidas de la 450L-B como conexión en cascada, muting y blanking.
- Las funciones integradas se configuran rápida y fácilmente a través de interruptores DIP o software, lo que reduce significativamente el esfuerzo de ingeniería. Éstos incluyen:
 - Muting, blanking, modo de rearme, chequeo de contactores (EDM), rango
- Aprovecha la tecnología de tranceptor patentada: cada stick se puede utilizar como un emisor o receptor a través de módulos enchufables innovadores
- Sistema de alineación láser integrado (ILAS) para una instalación rápida y un funcionamiento fiable
- Resoluciones
 - Dedo (14mm) 0,5..9 metros de alcance
 - Mano (30mm) 0,9..16,2 metros de alcance
- Amplia gama de alturas de protección 150...1950mm con incrementos de 150mm
- Diseño compacto (30x30mm)
- Monitoree y solucione los problemas a través del software Connected Components Workbench™
- El campo de protección activo proporciona detección en toda la longitud de un tranceptor
- Grado de protección IP65
- TÜV certified Ple,Type4 IEC 61496-1/2, SIL3 per EN ISO 13849-1, IEC 62061

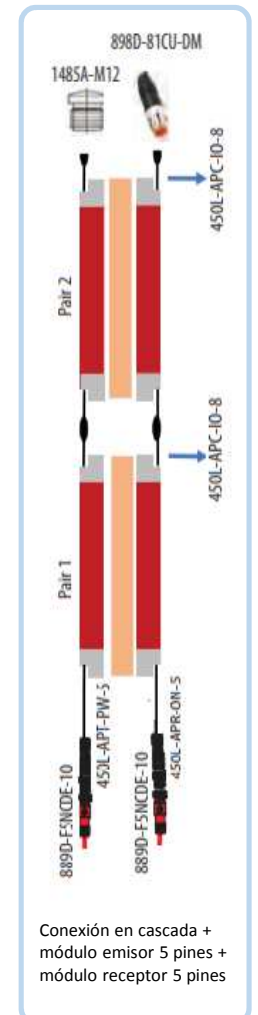
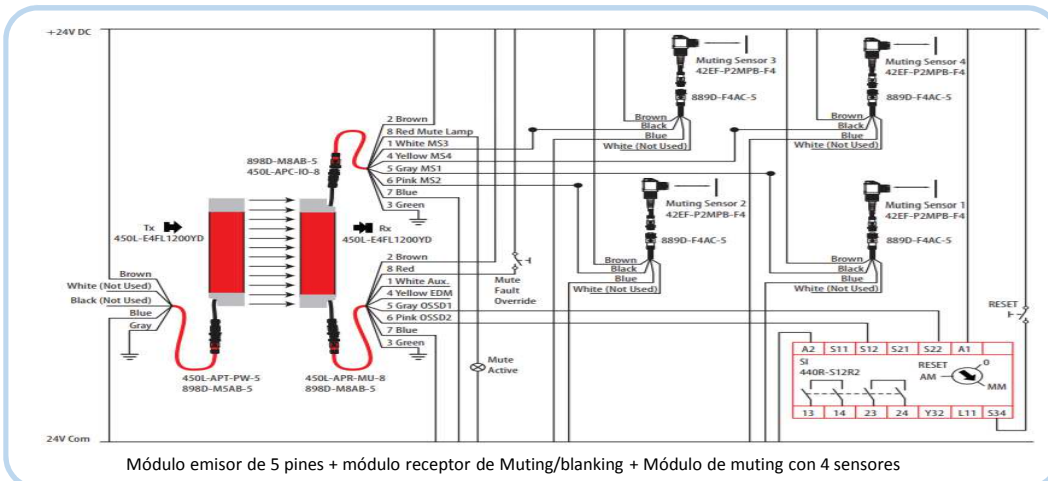
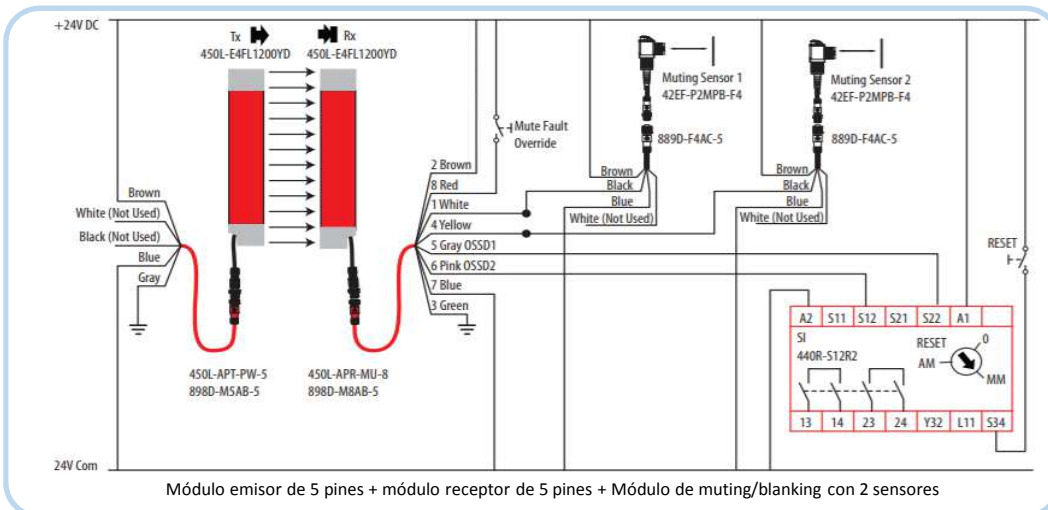

Conexión en cascada + módulo emisor 5 pines + módulo receptor 5 pines